

LÈVE PALETTE GE FM / 2 T +25



PRÉSENTATION

Cette griffe, du type lourd, est très robuste. Elle est très largement utilisée sur les chantiers du bâtiment et des travaux publics.

Attention, la position du centre de gravité de la charge ne doit en aucun cas être supérieur à la cote X indiquée ci-dessous.

Ce modèle peut être équipé d'un anneau d'accrochage à 2 positions dont la forme étudiée permet de passer aisément de la position « en charge » à la position « à vide » par simple translation du crochet de grue.

Le modèle équipé d'un dispositif d'auto-équilibrage par ressort permet de conserver horizontales les fourches du lève-palettes, à vide comme en charge sans changer la position.

Griffe équilibrée à fourches minces équipée d'un anneau à deux positions.

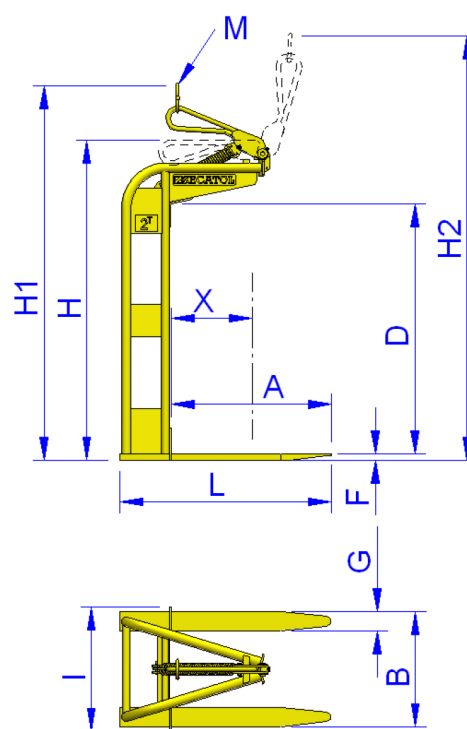
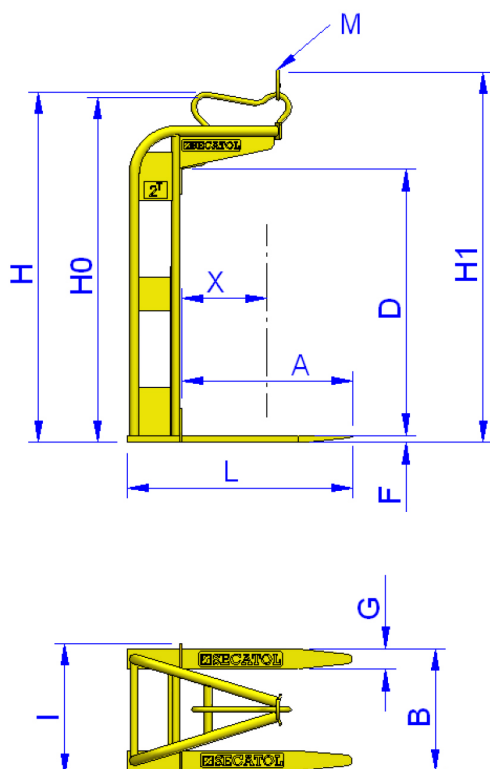

GEFM	Cotes utiles						Code article	GEFM		Cotes hors tout	
	A	B	D	F	G	X		H1	Poids en kg	L	B
2T + 25	1000	720	1800	40	120	500	51201	2315	170	1420	720